

自动转盘式卷取机ATW



The world
of winding

SomaTec

自动转盘式卷取机ATW

特点:

自动转盘式卷取机ATW主要有以下的特点:

- 针对不同的成品卷直径: 600,800及1000毫米, 机器有三个不同的尺寸。
- 活动转盘由精密轴承固定。
- 成品卷靠卷轴支撑, 或无卷轴支撑
- 贴胶带或无需贴胶带的纸管在生产速度最大时开始自动换卷。
- 用于接触及间隙卷取模式下的接触辊配置

转盘式卷取机ATW特别适合用于在薄膜生产线中进行连续式卷取。

由于以下的特点, 它容易适用于任何产品:

- ▶ 它的模块化设计不同的设备尺寸

集成式抽轴系统

抽轴设备是成品卷处理系统中的最突出的一个特点, 它可以跟ATW转盘式卷取机综合成一体。由于在卷取机的成品卷卸载位置直接进行了抽轴, 从而缩短了卸料的时间。同时也无需再使用到其它

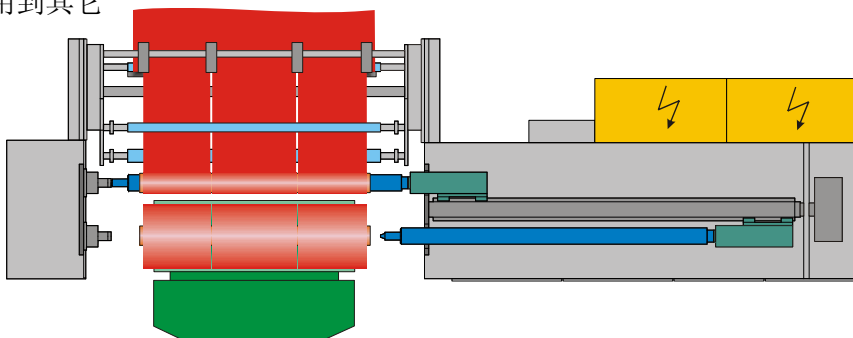

- ▶ 不同的, 自动化换卷系统
- ▶ 用于边料剪切以及分切多层薄膜的集成式纵向分切设备。
- ▶ 灵活的卸料方式

技术资料:

成品卷直径: 最大600,800及1000毫米
成品卷重量: 最大1500,2500及3500公斤
材料宽度: 最大2500毫米 (即98"; 由成品
速度: NTC系统中, 最大速度为: 300米/分钟。可根据需求达到所需尺寸。



通过转盘系统直接抽出卷轴



线上分切

对于成品卷，一般把它卖掉，或进行进一步处理。由于要进行边料裁剪或多层薄膜分切，需要用到自动转盘式卷取机ATW。根据材料的需求使用刀片切，或剪刀切或碾压切。同时和切片系统组合。边料可以被引导至吸料系统，或边料处理卷取机或其他切碎设备。当生产硬质的塑料薄膜时，由于有磨擦卷取系统，每个单独的成品卷都可以卷得一样大。同于出众的扩展辊设计，中间不需要分切，这样也减少了产品的浪费。

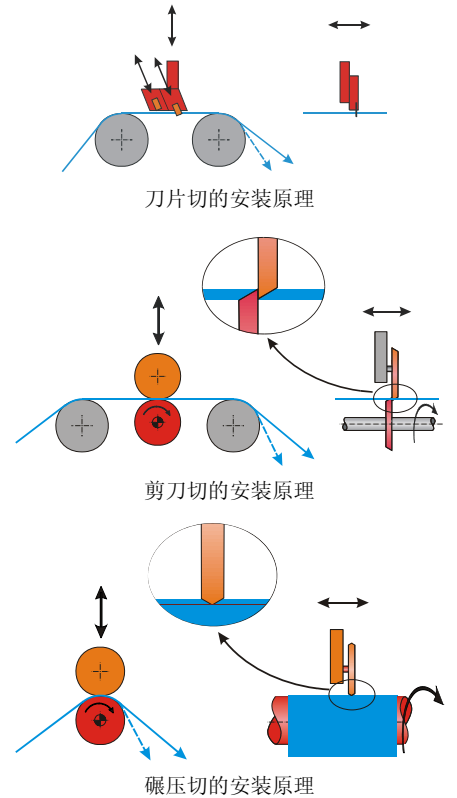
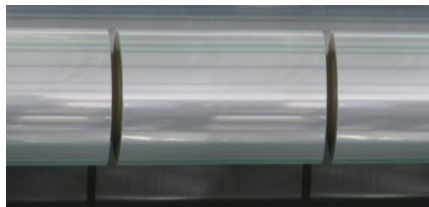

卷的尺寸决定)

分钟；或TAC系统中，最大速度为：600

TAC及NTC自动换卷系统

SOMATEC可以根据不同的需求提供最合适的自动换卷系统。如果需要先在纸管上贴上胶带，那么就比较适合用TAC自动换卷系统，因为它以90°的角度横切材料，它还可以保证在生产速度达到最大的情况下，把薄膜准确的贴到纸管上。



如果产品无需先把胶带贴到纸管上，那么用NTC换卷系统就比较适合。在这种情况下，薄膜会在被以90°的角度切断前先卷裹住纸管。

由于不同的需求，切力由空气作用或机动化产生。由于坚固的设计，不管在任可情况下，都把磨损及维修减到最小，并保证了高效的生产力。

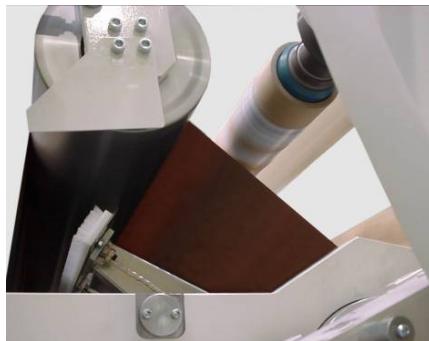

在切割前的TAC自动换卷系统

◀ NTC自动换卷系统

自动卸料系统：

可以根据需求提供自动卸料系统。除了用到具有创新性的集成式抽轴装置外，还用到了卸载叉臂，升降车以及独立的卷轴牵引装置。

Somatec公司的最终目的是通过结合现存的或新的设计来满足客户不同的需求。



用于卸料的叉臂，抽轴机及卸载车。

The world
of winding

Somatec



Somatec

The world of winding

产品范围:

- 在线及离线式放卷和复卷设备
- 复卷机/分切复卷机
- 小卷卷取机
- 材料暂存器
- 成品卸卷设备

服务范围:

- 咨询
- 技术研发
- 工程设计
- 设计成制造
- 安装及调试
- 新旧线的自动化及整合
- 对现存生产线及机器的翻新
- 完善的售后服务

德国总部: SOMATEC Sondermaschinen GmbH

地址: Freibusch 7, 31789 Hameln, Germany

电话: +49 / 51 51 / 1 06 52 - 0

传真: +49 / 51 51 / 1 06 52 - 10

邮箱: info@somatec-hameln.de

网址: www.somatec-hameln.de

比利时, 荷兰, 卢森堡, 法国办事处:

地址: Etn. Vermeulen, Antwerp

联系人: Robert Vermeulen

电话: +32 / 47 52 67 11 2

邮箱: vermeulen@somatec-hameln.com

网址: www.somatec-hameln.com

意大利:

地址: Giuseppe Favatella, Milan

电话: +39 / 32 72 07 25 18

邮箱: favatella@somatec-hameln.com

网址: www.somatec-hameln.com

中国办事处: SOMATEC China, Shanghai

联系人: Chester Du

电话: +86 / 21 / 62 34 01 60

传真: +86 / 21 / 62 33 46 55

邮箱: chester.du@somatec.com.cn

网址: www.somatec-hameln.cn

美国, 加拿大办事处:

地址: WMR Agencies & Consulting, Flagler Beach, FL

联系人: Werner M. Reitter, EE

电话/传真: +1 / 386 / 69 33 25 4

邮箱: WMR@somatec-hameln.com

网址: www.somatec-hameln.com

